

DroneMask 2

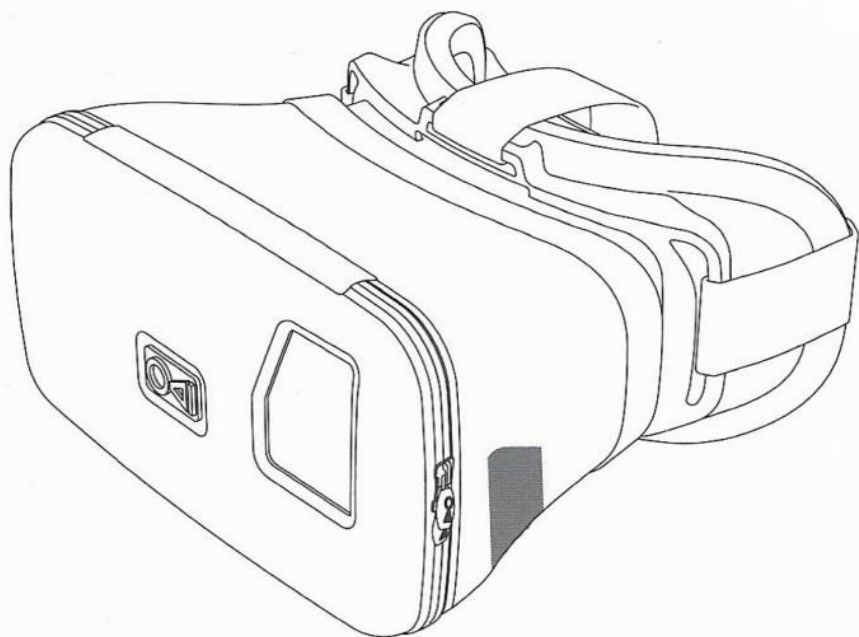

DroneMask 2

Obsah manuálu

	strana
Obsah	2
Vyloučení odpovědnosti	3
Funkce	5
Nastavení zařízení	6
Zaostření obrazu	8
Technická podpora	11

Dronemask 2

Vyloučení odpovědnosti

Před použitím DroneMask 2 si musíte pozorně přečíst varování níže, abyste snížili riziko zranění osob, nepohodlí nebo poškození majetku při používání zařízení.

Doporučujeme konzultaci s lékařem před použitím DroneMask 2, pokud jste těhotná, starší, máte již existující abnormality binokulárního vidění nebo psychiatrické poruchy, astigmatismus nebo trpíte srdeční chorobou nebo jiným vážným zdravotním stavem. Každý, kdo měl záchvat, ztrátu vědomí nebo jiné příznaky spojené s epileptickým stavem, by se měl také před použitím DroneMask 2 poradit s lékařem.

Okamžitě přestaňte používat, pokud někdo používající DroneMask 2 zaznamená některý z následujících příznaků: záchvaty, ztráta vědomí, namáhání očí, šubání očí nebo svalů, mimovolní pohyby, změněné, rozmazané nebo dvojité vidění nebo jiné zrakové abnormality, závratě, dezorientace, poruchy rovnováha, zhoršená koordinace ruka-oko, nadměrné pocení, zvýšené slinění, nevolnost, závratě, nepohodlí nebo bolest hlavy nebo očí, ospalost, únava nebo jakékoli příznaky podobné kinetóze.

Pohodlný zážitek z virtuální reality vyžaduje nenarušený smysl pro pohyb a rovnováhu. Nepoužívejte DroneMask 2, když jste unavení, potřebujete spát, jste pod vlivem alkoholu nebo drog, máte kocovinu, zažívací potíže, jste v emočním stresu nebo úzkosti, nebo když trpíte nachlazením, chřipkou, bolestmi hlavy, migrénami, nebo bolestmi uší, protože to může zvýšit vaši náchylnost k nežádoucím příznakům.

DroneMask 2 by neměly používat děti mladší 7 let. Dospělí by měli sledovat děti (ve věku 7 let a starší), které používají nebo používaly masku DroneMask 2, s ohledem na některý z výše popsanych příznaků, a měli by omezit čas, který děti stráví používáním masky DroneMask 2. DroneMask 2 a zajistěte, aby si během používání dělali přestávky. Pro co nejbezpečnější zážitek zůstaňte při používání DroneMask 2 vždy sedět. Věnujte zvláštní pozornost tomu, abyste se ujistili, že se nenacházíte v blízkosti jiných lidí, předmětů, schodů, balkónů, oken, nábytku nebo jiných předmětů, do kterých byste mohli narazit nebo srazit při používání nebo okamžitě po použití DroneMask 2. Při používání

DroneMask 2 nemanipulujte s ostrými nebo jinak nebezpečnými předměty. Nikdy nenoste DroneMask 2 v situacích, které vyžadují pozornost, jako je chůze, jízda na kole nebo řízení.

Udělejte si každou hodinu alespoň 10minutovou pauzu, i když si myslíte, že ji nepotřebujete. Každý člověk je jiný, takže pokud se cítíte nepohodlí, dělejte si častější a delší přestávky. Měli byste se rozhodnout, co funguje nejlépe.

Nedívejte se přímo do jasného světla, mohlo by to poškodit váš zrak.

Každý jednotlivý obrázek, který můžete vidět při používání DroneMask 2, je simulován!

Pokud jste alergičtí na EVA obal, plastovou masku nebo jiné části na DroneMask 2, můžete pociťovat svědění, ekzém nebo otok kůže. Pokud k tomu dojde, přestaňte zařízení používat a poraďte se se svým lékařem.

Pokud masku DroneMask 2 nenosíte, nepokládejte na čočku DroneMask 2 žádné předměty. Mohlo by dojít k poškození nebo poškrábání čočky, což by způsobilo snížení kvality zážitku nebo ohrožení výhledu. Udržujte čočky čisté a chraňte je před poškrábáním. Pokud se čočky zašpiní nebo zapaří, očistěte je hadříkem na čištění čoček

Další informace naleznete v materiálu online podpory vašeho mobilního zařízení.

Před zahájením používání a při používání DroneMask 2 vždy dávejte pozor na své okolí. Budte opatrní, abyste se nezranili.

Před použitím DroneMask 2 odstraňte z oblasti nebezpečí zakopnutí a také nebezpečné nebo křehké předměty.

DroneMask 2 nepřebírá odpovědnost za jakoukoli poruchu nebo problém s nekompatibilitou aplikace třetí strany ani za škody způsobené na věcech, osobách nebo zvířatech během používání aplikace.

Služba technické podpory DroneMask 2 nepokrývá žádný problém nebo selhání související s chytrým telefonem ani problémy s aplikacemi a softwarem třetích stran.

Při používání DroneMask 2 s dronem se vždy ujistěte, že létáte v souladu s místními předpisy.

Dronemask 2

Funkce

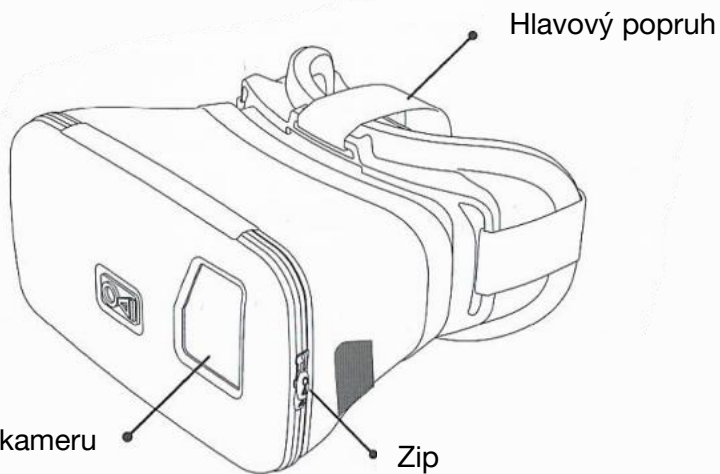

Otvory pro ovládání displeje telefonu vybavené neoprenovými clonami

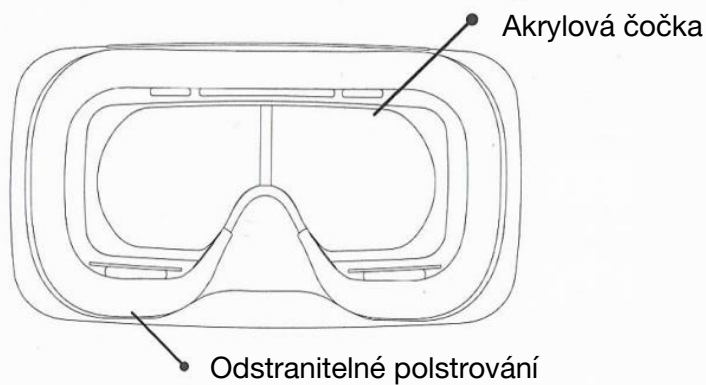
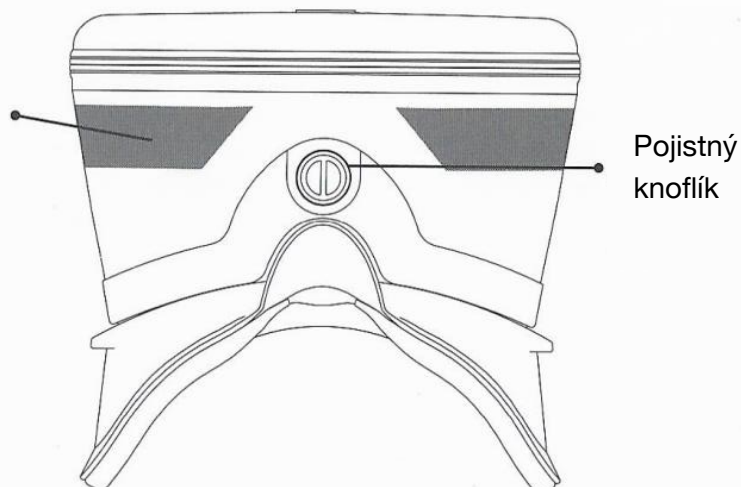

Dronemask 2

Nastavení zařízení

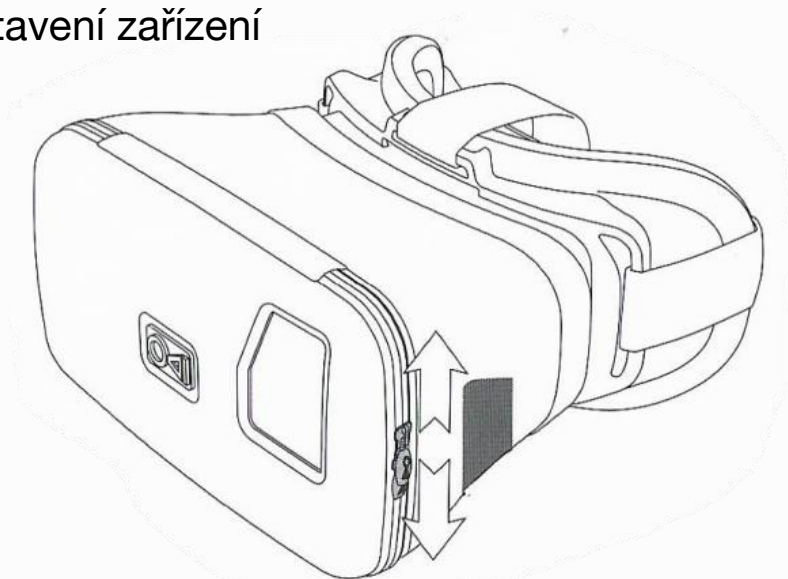

- Rozepněte oba zipy na předním víku, abyste mohli Dronemask 2 otevřít.

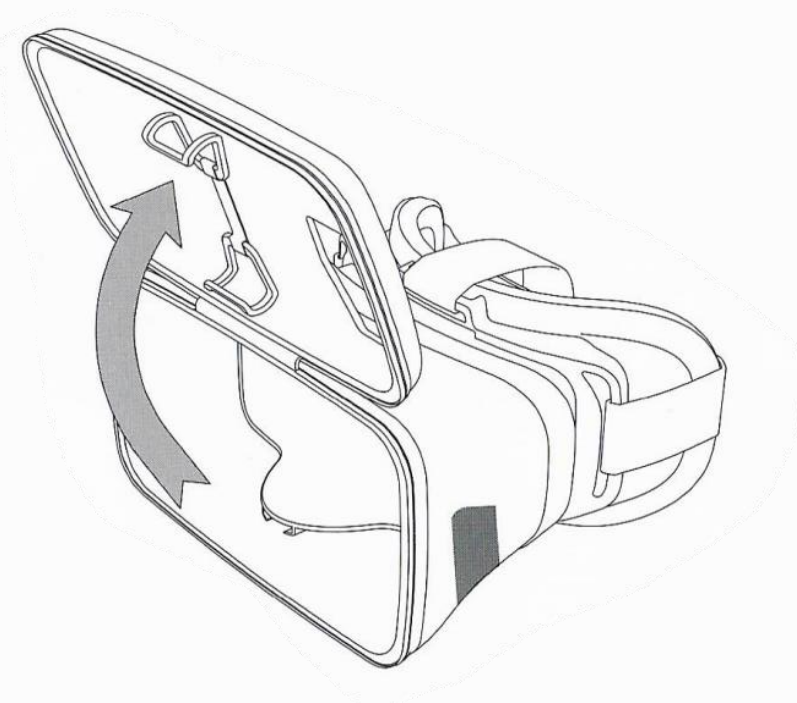

- Umístěte váš mobilní telefon do víka a upevněte ho pomocí dvojice háků. Následně víko uzavřete.

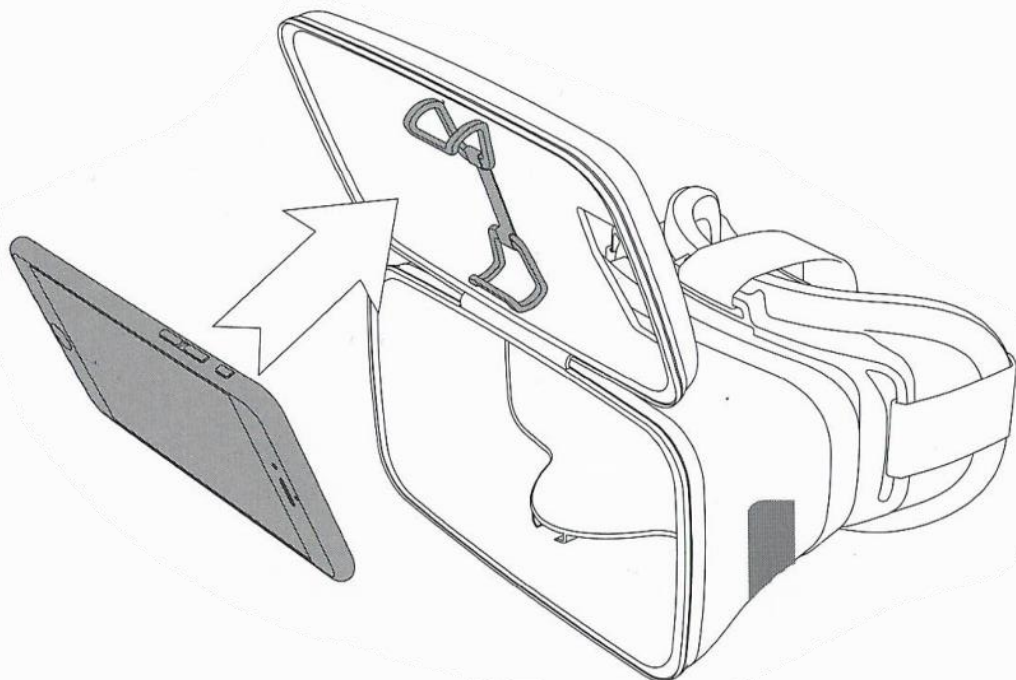

- Upravte pozici mobilního telefonu, aby bylo možné připojit zvolený kabel. Následně zapněte oba zipy ke kabelům

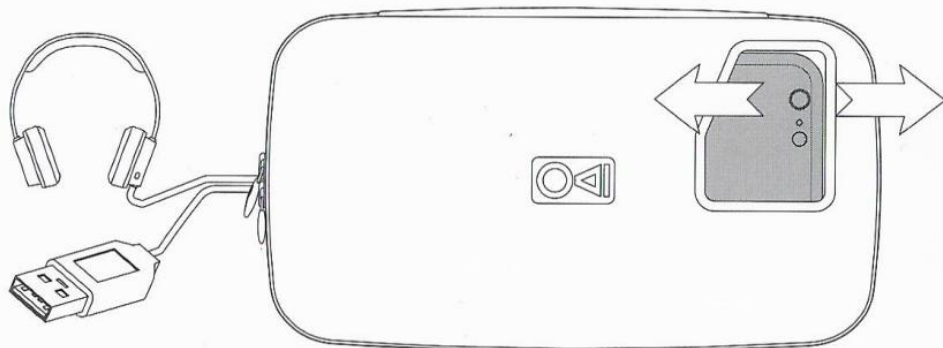

- Pokud chcete zařízení použít pro aplikace rozšířené reality, ujistěte se, že je kamera mobilního telefonu srovnána s otvorem.

Dronemask 2

Zaostření obrazu

Abyste si mohli plně vychutnat video a aplikace na DroneMask 2, je nutné správně nastavit obraz zobrazený na obrazovce chytrého telefonu.

Každý člověk má jiné zrakové vnímání a různé oční problémy mohou ovlivnit kvalitu pohledu.

Lidé, kteří nosí brýle, mohou mít potíže s používáním produktu bez správného nastavení, takže je normální, že DroneMask 2 potřebuje před nalezením správné konfigurace nějaké úpravy.

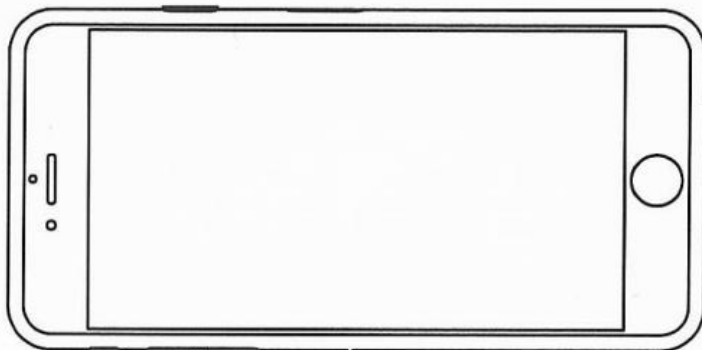

- Obraz je rozostřený, je nutné přenastavit zařízení.

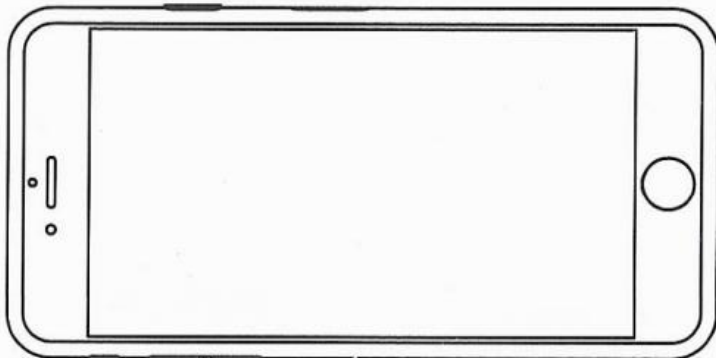

- Obraz je správně zaostřen, zařízení je připraveno k

Pro správné zaostření, může být nutné změnit vzdálenost mezi čočkami a telefonem.

Otočte knoflík umístěný ve spodní části masky DroneMask 2 do polohy „odemčeno“, abyste umožnili posun přední části masky.

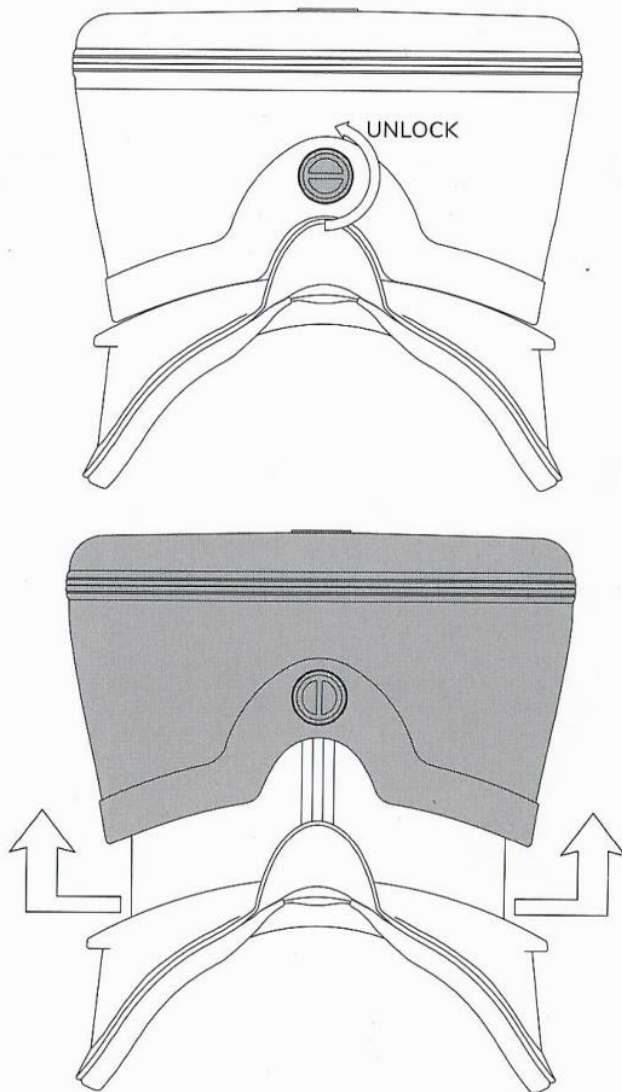

Posouvejte přední část masky dopředu nebo dozadu, dokud nebude obraz na displeji chytrého telefonu ostrý a zaostřený, poté otočte knoflík zpět do polohy „uzamčeno“, abyste systém zafixovali v jeho konečné poloze.

Upravte všechny 3 části hlavového popruhu tak, aby vám vyhovoval, a nasadte si jej na hlavu.

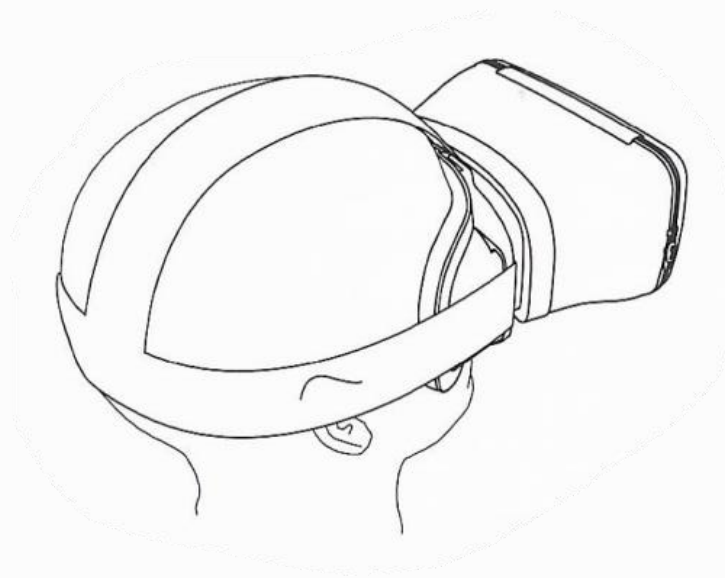

Technická podpora

Pokud se během používání DroneMask 2 nebo jakýchkoli souvisejících produktů setkáte s jakýmikoli problémy, použijte prosím tuto příručku jako referenci pro řešení problémů.

Neváhejte a kontaktujte naši technickou podporu na adrese **support@dronemask.com**

Pokud narazíte na jakýkoliv problém související s aplikacemi nebo weby třetích stran, kontaktujte vlastníka/vývojáře aplikace/webu.

DroneMask 2

všechna práva vyhrazena
2022