

dji POWER 1000 POWER 500

Uživatelská příručka

v1.0 2024.04

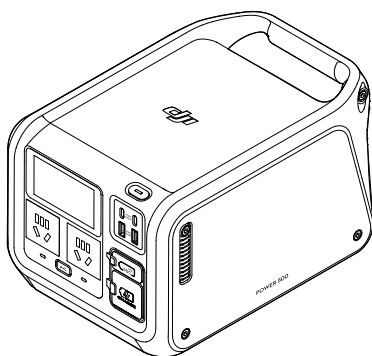

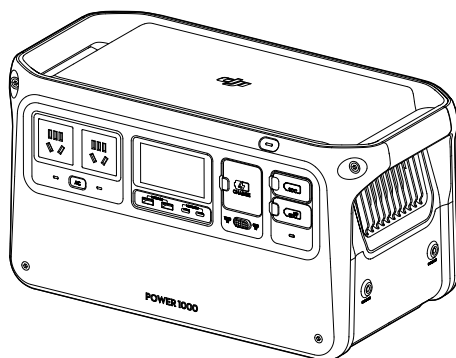

Tento dokument je chráněn autorskými právy společnosti DJI a všechna práva jsou vyhrazena. Pokud společnost DJI neschválí jinak, nejste oprávněni používat nebo umožnit jiným osobám používat tento dokument nebo jakoukoli jeho část reprodukcí, převodem nebo prodejem dokumentu. Uživatelé by se měli na tento dokument a jeho obsah odkazovat pouze jako na pokyny k používání produktů DJI. Tento dokument neměl být používán k jiným účelům.

Vyhledávání klíčových slov

Pro nalezení určitého tématu vyhledejte klíčová slova, například „baterie“ či „instalace“. Pokud ke čtení tohoto dokumentu používáte program Adobe Acrobat Reader, stiskněte v případě systému Windows klávesy Ctrl + F a v případě počítače Mac klávesy Command + F.

Navigace na téma

Úplný seznam témat si prohlédněte v obsahu. Kliknutím na téma přejdete do příslušného oddílu.

Tisk tohoto dokumentu

Tento dokument podporuje tisk ve vysokém rozlišení.

Použití této příručky

- ☀️ • DJI Power 1000 a DJI Power 500 mají podobné funkce a operace. Pokud není uvedeno jinak, popisy v tomto dokumentu používají jako příklad model DJI Power 1000 a vztahují se na oba produkty.

Vysvětlivky

⚠️ Důležité informace

☀️ Tipy a triky

Přečtěte si před použitím

DJI™ uživatelům poskytuje výuková videa a následující dokumenty.

1. Bezpečnostní pokyny
2. Příručka rychlého zprovoznění
3. Uživatelská příručka

Před prvním použitím doporučujeme zhlédnout všechna výuková videa a přečíst si bezpečnostní pokyny. V rámci přípravy na první použití si přečtěte příručku pro rychlé spuštění, přičemž více informací naleznete v této uživatelské příručce.

Výuková videa

Přejděte na níže uvedenou adresu nebo naskenujte QR kód a podívejte se na výuková videa, která ukazují bezpečné používání výrobku.

DJI Power 1000



<https://s.dji.com/guide67>

DJI Power 500



<https://s.dji.com/guide69>

Stáhněte si program DJI Assistant 2

Stáhněte si program DJI ASSISTANT™ 2 (Power Series) na stránce:

<https://www.dji.com/power-1000/downloads> nebo <https://www.dji.com/power-500/downloads>

Obsah

Použití této příručky	3
Vysvětlivky	3
Přečtete si před použitím	3
Výuková videa	3
Stáhněte si program DJI Assistant 2	3
Úvod	5
Profil výrobku	5
Obrazovka displeje	6
Zapnutí nebo vypnutí	7
Nabíjení externích zařízení	8
Výstup střídavého proudu	8
Výstup USB	9
Rychlé nabíjení baterií dronu DJI	9
Jiný výstup SDC	10
Dobíjení elektrocentrály	11
Dobíjení střídavým proudem	11
Solární dobíjení	12
Dobíjení v autě	13
Dobíjení pomocí USB-C	13
Nepřerušitelný zdroj napájení (UPS)	14
Rozšíření DJI Power 1000	15
Otvor pro závit 1/4"	15
Ochranný úložný vak	15
Příloha	16
Aktualizace firmwaru	16
Odstraňování problémů	17
Údržba	17
Možnosti příslušenství (prodává se samostatně)	18
Specifikace	20
DJI Power 1000	20
DJI Power 500	21

Úvod

DJI Power 1000 je přenosná elektrocentrála s kapacitou 1 024 Wh, hmotností přibližně 13 kg a podporou maximálního výstupního výkonu 2 200 W. DJI Power 500 je přenosná elektrocentrála s kapacitou 512 Wh, hmotností přibližně 7,3 kg a podporou maximálního výstupního výkonu 1 000 W.

Elektrocentrály umožňují režim rychlého dobíjení a režim standardního dobíjení pro dobíjení střídavým proudem. V režimu rychlého dobíjení lze elektrocentrálu rychle dobít na 80 % za přibližně 50 minut a na 100 % za přibližně 70 minut.^[1] V režimu standardního dobíjení lze snížit provozní hluk a prodloužit životnost bateriových článků. A elektrocentrála se dobije na 100 % přibližně za 2 hodiny.^[1] Elektrocentrály jsou vybaveny porty SDC/SDC Lite. S různými příslušenstvími DJI Power mohou elektrocentrály nabíjet inteligentní letové baterie DJI a další typy zařízení, což podporuje napájení v různých situacích.

[1] Testováno při pokojové teplotě 25 °C (77 °F) v dobře větraném prostředí a slouží pouze pro referenci.

Profil výrobku

DJI Power 1000

1. Tlačítko napájení
2. Vstupní port střídavého proudu
3. Obrazovka displeje
4. Výstupní porty střídavého proudu^[1]
5. Ukazatele výstupu střídavého proudu
6. Tlačítko výstupu střídavého proudu
7. Porty USB-A
8. Porty USB-C
9. Přepínač režimu dobíjení
10. Ukazatel portu SDC
11. Port SDC Lite
12. Port SDC
13. Ventilační otvory
14. Otvor pro závit 1/4"

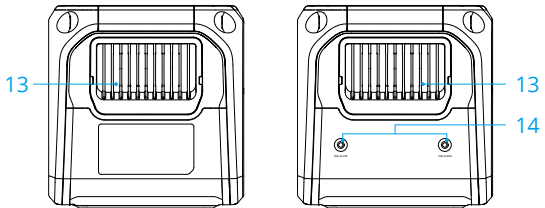
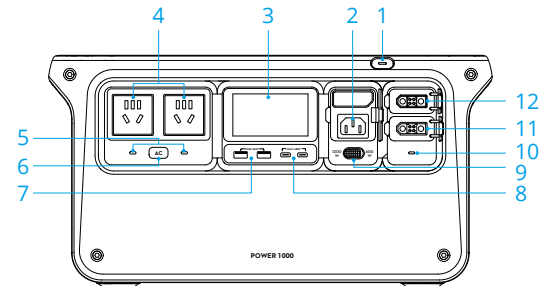

[1] Ilustrace v uživatelské příručce se mohou lišit od skutečného produktu v závislosti na zemi nebo regionu. Podívejte se prosím na skutečný produkt.

DJI Power 500

1. Tlačítko napájení
2. Obrazovka displeje
3. Výstupní porty střídavého proudu^[1]
4. Ukazatele výstupu střídavého proudu
5. Tlačítko výstupu střídavého proudu
6. Vstupní port střídavého proudu
7. Přepínač režimu dobíjení
8. Port SDC Lite
9. Porty USB-A
10. Porty USB-C
11. Ventilační otvory

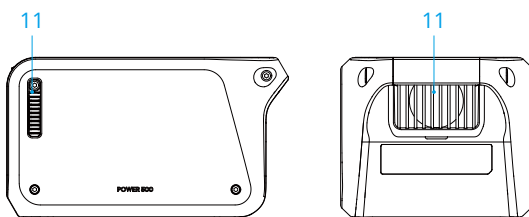
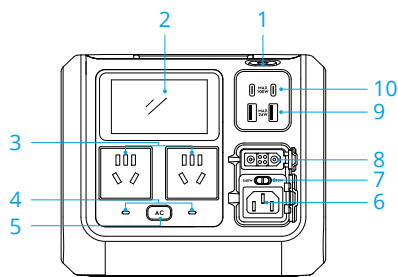

[1] Ilustrace v uživatelské příručce se mohou lišit od skutečného produktu v závislosti na zemi nebo regionu. Podívejte se prosím na skutečný produkt.

Obrazovka displeje

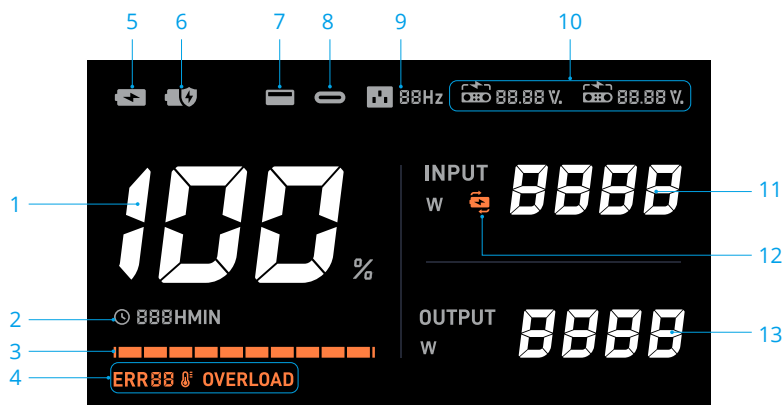

1. Zobrazuje aktuální stav nabití baterie elektrocentrály.
2. Zobrazuje zbývající dobu používání, když elektrocentrála nabíjí externí zařízení. Zobrazuje zbývající čas potřebný k úplnému nabití elektrocentrály z aktuální úrovně baterie při nabíjení elektrocentrály.
3. **Ukazatel stavu nabití baterie:** Při dobíjení elektrocentrály postupně bliká ukazatel stavu

nabití baterie. Když elektrocentrála nabíjí externí zařízení, bliká poslední mřížka ukazatele stavu nabití baterie.





4. Systémová varování

ERR88: chybový kód

: Chyba teploty. Pokud je v režimu rychlého dobíjení teplota mimo normu, ikona teploty na displeji bude pomalu blikat. Skutečný dobíjecí výkon se může snížit, aby byla zajištěna bezpečnost a životnost článku baterie. Pokud je teplota příliš vysoká nebo příliš nízká, ikona bude svítit. Vyčkejte, než se teplota vrátí do normálu.

OVERLOAD: varování před přetížením

-  • Navštivte stránky <https://s.dji.com/DJI-Power>, kde se dozvíte více o podrobnostech varování a příslušném řešení problémů.

- : dobíjení střídavým proudem v režimu rychlého dobíjení.
- : dobíjení střídavým proudem v režimu standardního dobíjení.
- : port USB-A.
- : port USB-C.
-  **88Hz**: výstupní frekvence střídavého proudu.
- Port SDC/SDC Lite**

: dobíjení elektrocentrály nebo nabíjení externích zařízení přes port SDC/SDC Lite.

88.88 V: hodnota napětí při použití portu SDC/SDC Lite.

88.88 %: úroveň baterie inteligentní letové baterie při nabíjení baterie přes port SDC/SDC Lite.

11. Příkon

-  **Nepřerušitelný zdroj napájení (UPS)**: Pokud je elektrocentrála připojena k zásuvce střídavého proudu a současně používá výstup střídavého proudu, je UPS ve výchozím nastavení povolen. Tato funkce není v některých oblastech dostupná. Další informace naleznete v místních zákonech a předpisech.
- Výstupní výkon**

Zapnutí nebo vypnutí

- Zapnutí nebo vypnutí**: Stiskněte a podržte tlačítko napájení alespoň dvě sekundy. Obrazovka displeje se po zapnutí automaticky zapne.
- Zapnutí nebo vypnutí obrazovky displeje**: Po zapnutí elektrocentrály jednou stiskněte tlačítko napájení.

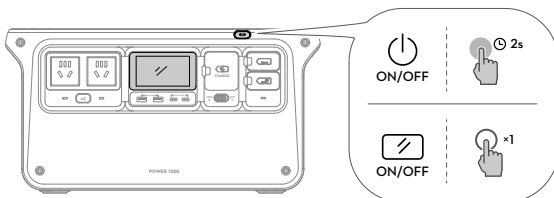

Nabíjení externích zařízení

Výstup střídavého proudu

Elektrocentrála je vybavena dvěma výstupními porty střídavého proudu. Připojte externí zařízení k výstupnímu portu střídavého proudu a stiskněte tlačítko výstupu střídavého proudu pro napájení střídavého proudu.

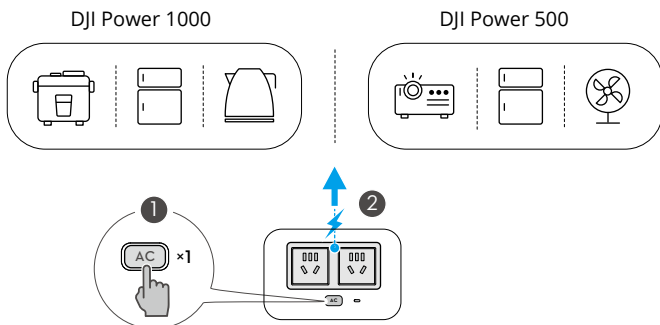

Elektrocentrála je vybavena funkcí automatického vypnutí střídavým proudem a automatického vypnutí pro úsporu energie.

- **Automatické vypnutí výstupu střídavého proudu:** Jedním stisknutím tlačítka výstupu střídavého proudu aktivujete výstup střídavého proudu a ukazatel výstupu střídavého proudu bude pomalu blikat. Střídavý výstup se automaticky vypne, aby se ušetřila elektřina, pokud elektrocentrála do půl hodiny nenabíjí žádné zařízení prostřednictvím střídavých výstupních portů.
- **Kontinuální výstup střídavého proudu:** Stisknutím a podržením tlačítka výstupu střídavého proudu aktivujete výstup střídavého proudu, ukazatel výstupu střídavého proudu bude svítit trvale a výstup střídavého proudu se automaticky nevypne. To může zajistit nepřetržitou dodávku střídavého proudu do externího zařízení, které pracuje přerušovaně, například do chladničky.
- **Automatické vypnutí při nízkém výkonu:** Když je výstup střídavého proudu deaktivován, elektrocentrála se automaticky vypne, pokud do hodiny nenabíjí žádné zařízení.

Při nabíjení střídavým napětím o jiné frekvenci se napájecí stanice automaticky přepne na stejnou frekvenci, jakou má vstupní napětí. Chcete-li ručně přepínat výstupní frekvenci střídavého proudu, odpojte elektrocentrálu od zásuvky střídavého proudu, když je povolen výstup střídavého proudu, a poté stiskněte a podržte tlačítko výstupu střídavého proudu po dobu 10 sekund.

- ☀️ • Vnitřní elektronické součásti mají vodotěsný povlak. Při použití vysokého výkonu může být cítit mírný zápach. Zápach v průběhu používání sám zmizí.

Výstup USB

Elektrocentrála je vybavena dvěma porty USB-A a dvěma porty USB-C. Připojte externí zařízení k portům USB-A nebo USB-C pro napájení.

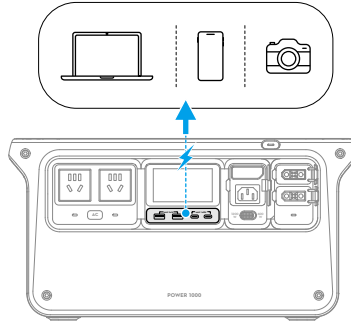

Rychlé nabíjení baterií dronu DJI

DJI Power 1000 je vybaven portem SDC a portem SDC Lite a DJI Power 500 je vybaven portem SDC Lite.

Elektrocentrála může rychle nabíjet podporovanou inteligentní letovou baterii DJI pomocí kabelu pro rychlé nabíjení SDC (prodává se samostatně).

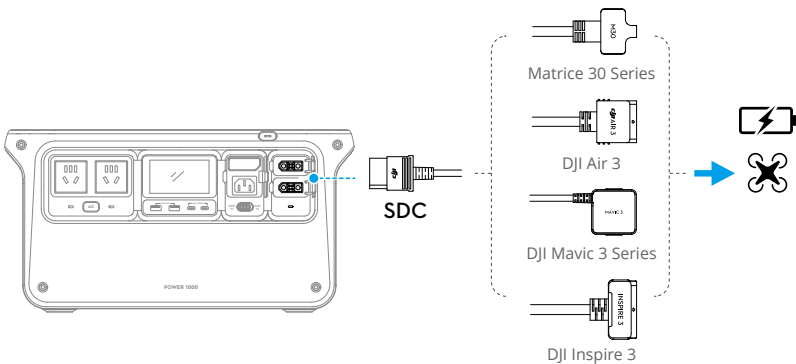

Jiný výstup SDC

Tuto elektrocentrálu lze také použít s dalšími kabely SDC (prodávají se samostatně) k nabíjení různých zařízení prostřednictvím portu SDC/SDC Lite.

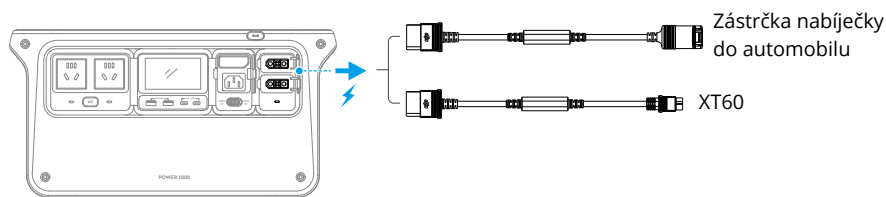

Napájecí kabel DJI Power SDC do nabíječky do auta (12 V)

Elektrocentrála může pomocí tohoto kabelu nabíjet zařízení napájená z automobilu, například autochladničku.

- ⚠ Ujistěte se, že externí zařízení splňuje výstupní specifikace kabelu (napětí 13,6 V, proud 10 A, výkon 136 W).

Napájecí kabel DJI Power SDC na XT60 (12 V)

Tato elektrocentrála může pomocí tohoto kabelu poskytovat vstup 12 V DC pro zařízení s portem XT60.

- ⚠ NIKDY nepřipojujte přímo lithiovou baterii s portem XT60 pomocí napájecího kabelu DJI Power SDC k XT60. Nejprve se ujistěte, že je elektrocentrála připojena k vyvážené nabíječce.

Dobíjení elektrocentrály

Dobíjení střídavým proudem

Elektrocentrála umožňuje režim rychlého dobíjení a režim standardního dobíjení pro dobíjení střídavým proudem.

Režim rychlého dobíjení: V režimu rychlého dobíjení je nabíjecí výkon větší. Nabití elektrocentrály na 80 % trvá přibližně 50 minut a přibližně 70 minut na 100 %.

Standardní režim dobíjení: V režimu standardního dobíjení je nabíjecí výkon nižší a provozní hluk nižší, což je vhodné pro dobíjení v noci. Dobíjení v režimu standardního dobíjení může prodloužit životnost článků baterie. Nabití elektrocentrály na 100 % trvá přibližně dvě hodiny.

Vezměte si jako příklad DJI Power 1000 a postupujte podle následujících kroků pro dobíjení střídavým proudem:

1. Otevřete kryt portu a připojte DJI Power 1000 k síťové zásuvce pomocí síťového kabelu, který je součástí balení.
2. Přepínačem režimu dobíjení nastavte režim dobíjení jako 1200W rychlý režim dobíjení nebo 600W standardní režim dobíjení. U modelu DJI Power 500 lze režim dobíjení nastavit jako 540W režim rychlého dobíjení nebo 270W režim standardního dobíjení.

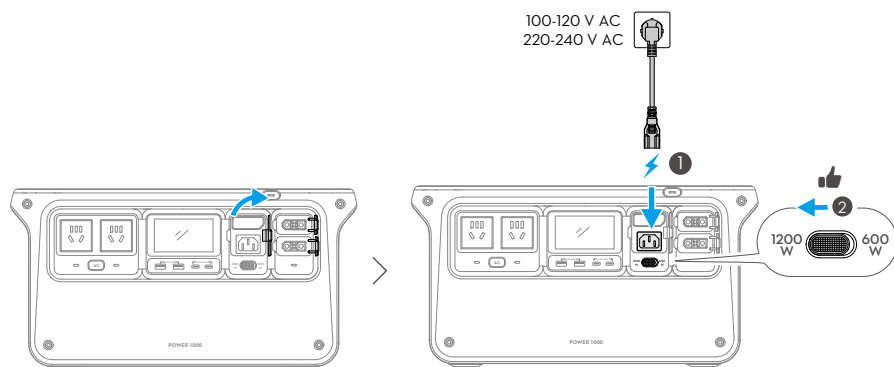

- Po dokončení nabíjení odpojte zařízení ze zásuvky střídavého proudu.
- Pro prodloužení životnosti bateriových článků se doporučuje používat režim standardního dobíjení.
- Elektrocentrála poskytuje strategii ochrany životnosti bateriových článků. Pokud je elektrocentrála dobíjena v režimu rychlého dobíjení po dobu pěti po sobě jdoucích cyklů, elektrocentrála se po šestém rychlém dobíjení automaticky přepne do režimu standardního dobíjení za účelem údržby baterie. Proces údržby trvá přibližně 20 minut.
- Pokud je v režimu rychlého dobíjení mimo normu, ikona teploty na displeji bude pomalu blikat. Skutečný dobíjecí výkon se může snížit, aby byla zajištěna bezpečnost a životnost článku baterie.

Solární dobíjení

Napájecí stanici lze připojit k solárním panelům pomocí Napájecího adaptéru DJI pro solární panely (MPPT) nebo pomocí Napájecího kabelu DJI z automobilové zásuvky na SDC za účelem nabíjení ze solárních panelů. Obě příslušenství se prodávají samostatně.

Vezměte si jako příklad DJI Power 1000 a postupujte podle následujících kroků pro solární dobíjení:

1. Rozložte solární panel, podepřete jej podpěrou a vyrovnejte panel tak, aby směřoval ke slunečnímu světlu. Nastavte úhel nosné podpěry. Doporučuje se, aby povrch solárního panelu byl kolmo ke slunečnímu světlu. Ujistěte se, že solární panel není zakrytý žádnou překážkou.
2. Připojte solární panel pomocí kabelu XT60 k modulu adaptéru solárního panelu a zahajte dobíjení.

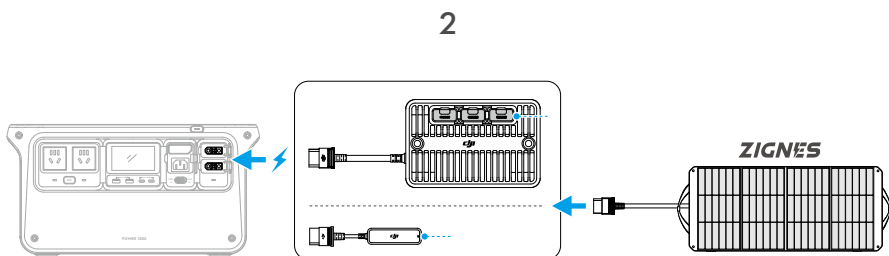
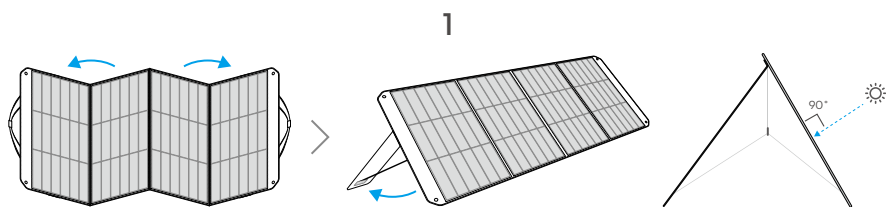

- ⚠️ • Při používání solárního panelu postupujte podle pokynů. NIKDY nekombinujte typy solárních panelů. V opačném případě může dojít k poškození zařízení.
- K modulu adaptéru lze připojit až tři solární panely a používat je paralelně (nelze je používat sériově). K zařízení DJI Power 1000 lze připojit dva moduly adaptéru solárního panelu a až šest solárních panelů pro solární dobíjení. DJI Power 500 může připojit jeden modul adaptéru solárního panelu a až tři solární panely pro solární dobíjení.
- Napájecí kabel DJI z automobilové zásuvky na SDC umožňuje připojení jednoho solárního panelu za účelem nabíjení. Maximální proud solárních panelů musí být nižší než 10 A a výstupní výkon musí být nižší než 100 W.
- Doporučuje se používat solární panely Zignes autorizované společností DJI. V případě použití nedoporučených solárních panelů se ujistěte, že solární panely splňují všechny následující požadavky, aby nedošlo k poškození adaptéru solárního panelu a elektrocentrály:

- ⚠ a. Napětí otevřeného obvodu je nižší než 30 V.
- b. Maximální proud jednoho z použitých solárních panelů je nižší než 10 A.
- c. Při použití více než jednoho solárního panelu je celkový výkon nižší než 400 W.
- U modelu DJI Power 500 je maximální příkon při použití portu SDC Lite pro solární nabíjení omezen na 300 W.
- Při dobíjení udržujte elektrocentrálu mimo dosah přímého slunečního světla. Přehřátí může způsobit poškození zařízení.
- Zabraňte tomu, aby listy a jiné předměty zakrývaly povrch solárního panelu. Umístění solárního panelu na částečně zastíněném místě ovlivní účinnost výroby energie a způsobí nadměrný proud, který může poškodit součásti.
- Navlhčete měkký hadřík čistou vodou a otřete povrch, abyste solární panel vyčistili.

Dobíjení v autě

Napájecí adaptér DJI z automobilové zásuvky na SDC lze použít k připojení napájecího portu automobilu k portu SDC (nebo SDC Lite) elektrocentrály pro dobíjení v automobilu.

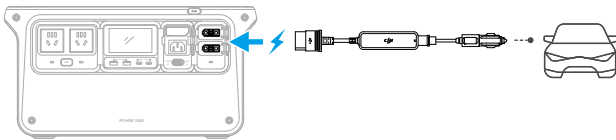

- ⚠ • Ujistěte se, že vstupní napětí napájecího portu automobilu je v rozmezí 12–30 V a maximální vstupní proud je nižší než 8 A. V opačném případě může dojít k abnormálnímu výkonu nebo dokonce k poškození elektrocentrály.
- Před dobíjením se ujistěte, že je napájecí adaptér bezpečně připojen k napájecímu portu automobilu a že je nastartován motor automobilu.

Dobíjení pomocí USB-C

DJI Power 500 se dobíjet pomocí nabíječky USB Power Delivery přes port USB-C pro dosažení maximálního dobíjecího výkonu 100 W. Podporuje také souběžný výkonový vstup, kdy lze využít dva porty USB-C pro dosažení maximálního dobíjecího výkonu 200 W.

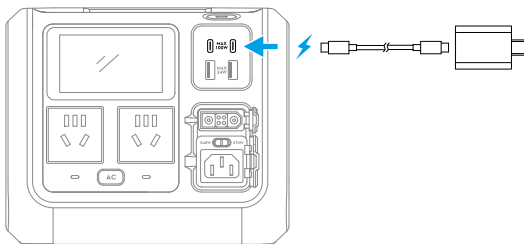



Nepřerušitelný zdroj napájení (UPS)

Elektrocentrála podporuje nepřerušitelný zdroj napájení (UPS). Připojte elektrocentrálu do zásuvky střídavého proudu a připojte k ní externí zařízení, například počítač. Jednou stiskněte tlačítko AC a na obrazovce se zobrazí . V tomto případě napájí zásuvka střídavého proudu elektrocentrálu i připojené zařízení. Všimněte si, že ve výchozím nastavení je zapnuta funkce UPS.

V případě náhlého výpadku napájení může elektrocentrála během 20 ms automaticky přepnout na napájení z baterie, čímž zajistí, že připojené zařízení zůstane v normálním provozu.

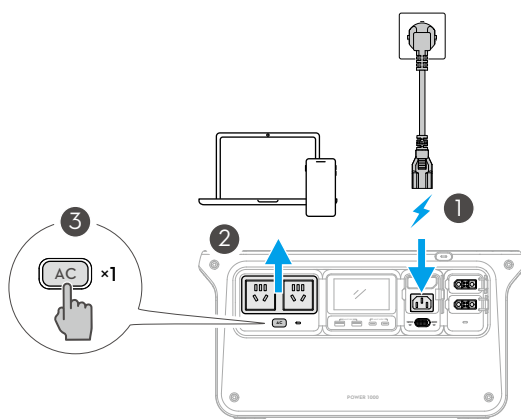
Pokud dojde k výpadku napětí a napájecí stanici se vybití baterie, výstup střídavého proudu lze automaticky povolit, jakmile se přívod napájení obnoví. Připojte napájecí stanici do zásuvky střídavého proudu a k externímu zařízení a stiskem a podržením tlačítka AC tuto funkci povolte.



-
-  • Elektrocentrála podporuje pouze základní funkci UPS a nepodporuje přepínání 0 ms. NIKDY nepřipojujte elektrocentrálu k zařízením, která vyžadují 0 ms UPS, jako jsou lékařská zařízení, datové servery nebo pracovní stanice uchovávající důležitá data. Jinak by mohlo dojít k poruše zařízení nebo ztrátě dat.
- Tato funkce není v některých oblastech dostupná. Další informace naleznete v místních zákonech a předpisech.
-

Rozšíření DJI Power 1000

Otvor pro závit 1/4"

Napájecí stanice DJI Power 1000 má dva 1/4" závitové otvory, pomocí nichž lze k napájecí stanici připojit napájecí adaptér DJI pro solární moduly (MPPT):

Jeden adaptér namontuje na napájecí stanici podle obrázku A.

Zarovnejte montážní otvory na dolní straně držáků a namontujte dva adaptéry na napájecí stanici podle obrázku B.

- 💡 • Na napájecí stanici lze zařízení namontovat také pomocí 1/4" šroubů.

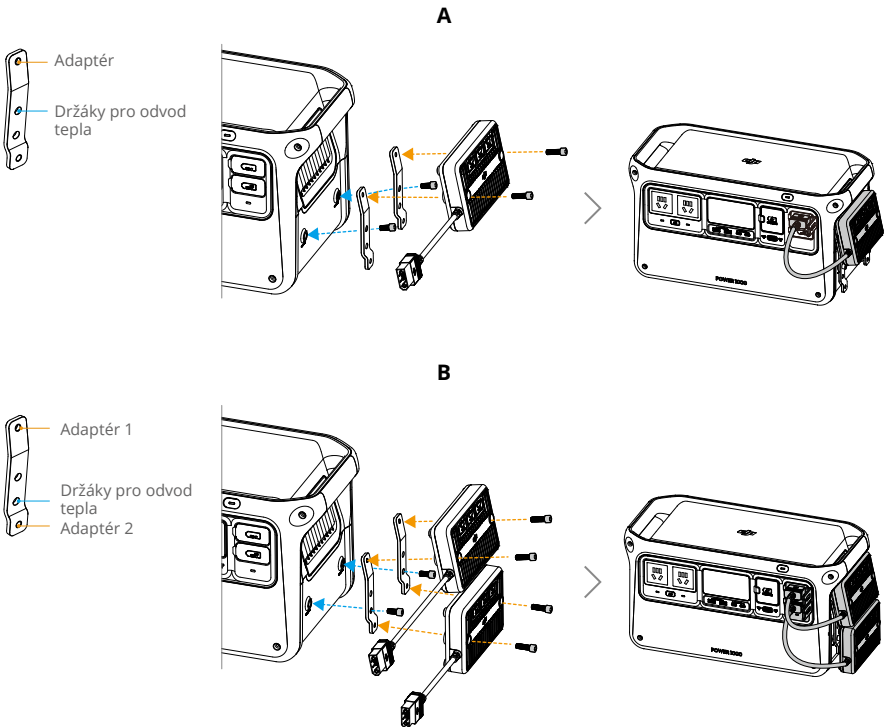

Ochranný úložný vak

DJI Power 1000 lze použít s ochranným úložným vakem. Vak může chránit elektrocentrálu před poškrábáním a prachem a umožňuje pohodlnější přenášení elektrocentrály.

Otevřete přední část brašny pro připojení externích zařízení k elektrocentrále a zadní část brašny slouží k uložení kabelů a příslušenství.

Při používání DJI Power 1000 s ochrannou úložnou brašnou nezapomeňte rozepnout obě strany brašny, aby nedošlo k zablokování větracích otvorů, což může způsobit přehřátí.

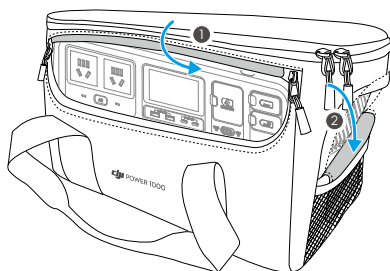

Příloha

Aktualizace firmwaru

Verze firmwaru DJI Power 1000 a DJI Power 500 lze aktualizovat pomocí DJI Assistant 2. Před aktualizací firmwaru se ujistěte, že je počítač připojený k internetu. Pro zajištění úspěšné aktualizace firmwaru postupujte podle následujících pokynů:

1. Vypněte zařízení, současně stiskněte a podržte tlačítko AC a tlačítko napájení, dokud se na obrazovce displeje nezobrazí zpráva **LOAD (NAČÍST)**.
2. Připojte počítač k určenému portu USB-C, jak je znázorněno na obrázku.

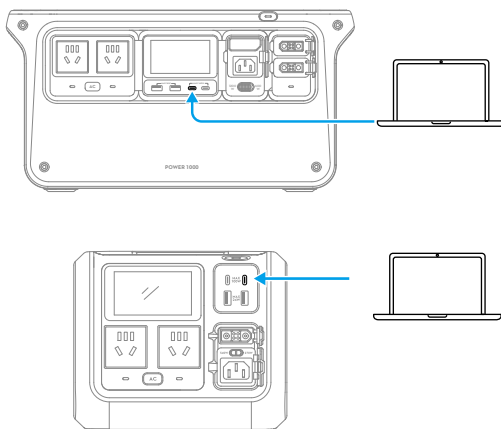

3. Při aktualizaci firmwaru DJI Power 1000 na jmenovité napětí 100 V nebo 120 V připojte zařízení k zásuvce střídavého proudu. Tento krok přeskočte při aktualizaci firmwaru jiných modelů elektrocentrálén.
4. Spusťte DJI Assistant 2, vyberte produkt a klikněte na tlačítko aktualizace firmwaru na levé straně.
5. Vyberte verzi firmwaru, pečlivě si přečtete pokyny v DJI Assistant 2 a klikněte na tlačítko update (aktualizovat). Firmware se automaticky stáhne a nahraje do zařízení.
6. Firmware se aktualizuje automaticky a na obrazovce displeje se zobrazí průběh aktualizace. Počkejte na dokončení zpracování. Po dokončení aktualizace firmwaru se zařízení

automaticky restartuje.

- ⚠ • Během aktualizace firmwaru zařízení NEVYPÍNEJTE ani jej neodpojujte od počítače.
- Při aktualizaci firmwaru DJI Power 1000 na jmenovité napětí 100 V nebo 120 V NEVYPÍNEJTE zařízení ze sítové zásuvky.
- Pokud se aktualizace firmwaru nezdaří, na displeji se zobrazí zpráva UPGD FAIL (aktualizace selhala). Odpojte zařízení od počítače a od sítové zásuvky, stisknutím a podržením tlačítka napájení na pět sekund zařízení vypněte a zkuste to znovu.

Odstraňování problémů

Pokud se na obrazovce zobrazí systémové varování, klikněte na níže uvedený odkaz nebo naskenujte QR kód, abyste se dozvěděli podrobnosti o varování a odpovídajícím řešení problémů. Pokud problém přetrvává, kontaktujte podporu společnosti DJI.





<https://s.dji.com/DJI-Power>

Údržba

- Strategie samovybití: Aby se zabránilo bobtnání, elektrocentrála se při sedmidenní nečinnosti automaticky vybití na přibližně 99 % a při třicetidenní nečinnosti na přibližně 70 %.
- Pokud je nutné elektrocentrálu skladovat delší dobu, doporučuje se ji vybit na 60 %. Skladování při vysoké úrovni výkonu zkracuje životnost článku baterie. Skladování s nízkou úrovní výkonu může vést k nadměrnému vybití.
- Elektrocentrála by měla být skladována při skladovací teplotě -10 °C až 45 °C (14 °F až 113 °F) a v chladném a suchém prostředí bez přímého slunečního záření. NIKDY neumísťujte elektrocentrálu do vody nebo na místa, kde může dojít k úniku vody.
- Po úplném vybití elektrocentrálu NIKDY neskladujte delší dobu. V takovém případě může dojít k přílišnému vybití baterie a nenapravitelnému poškození článku baterie.
- Jednou za čtyři měsíce nabíjejte a vybíjejte elektrocentrálu, abyste zajistili výkonnost baterie: vybité nabíjecí stanici na 15 %, vypněte ji na více než dvě hodiny a poté ji nabíjejte na 100 % ve standardním režimu dobíjení.
- Pokud jsou na portech patrné nánosy, očistěte je čistým suchým hadříkem. NIKDY nečistěte elektrocentrálu alkoholem nebo jinými hořlavými rozpouštědly.

Možnosti příslušenství (prodává se samostatně)

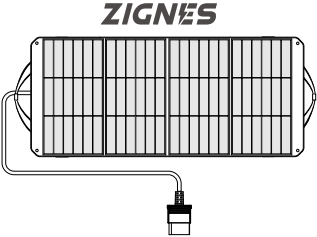
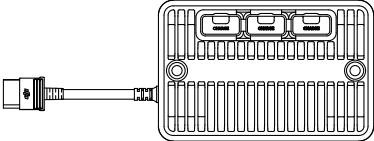
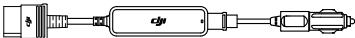
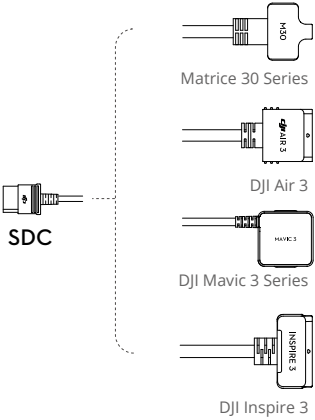
Není-li uvedeno jinak, příslušenství je kompatibilní jak s DJI Power 1000, tak s DJI Power 500.

<p>Solární panel Zignes</p>	 <p>The image shows a rectangular solar panel with a grid of photovoltaic cells. It has a carrying handle on the right side and a cable with a connector extending from the bottom left.</p>
<p>Modul adaptéru napájecího solárního panelu DJI (MPPT)</p>	 <p>The image shows a rectangular module with a grid of solar cells. On the left side, there is a cable with a connector. On the right side, there are two circular ports.</p>
<p>Napájecí kabel DJI z autozásuvky do SDC (12 V/24 V)</p>	 <p>The image shows a cable with a car cigarette lighter plug on one end and a connector for the SDC (Smart Device Controller) on the other.</p>
<p>Rychlonabíjecí kabel DJI Power SDC k zařízení Matrice 30 Series</p>	 <p>The image shows a cable with an SDC connector on the left. On the right, there are four different charging adapters: Matrice 30 Series, DJI Air 3, DJI Mavic 3 Series, and DJI Inspire 3. A dashed line connects the SDC connector to the adapters.</p>
<p>Rychlonabíjecí kabel DJI Power SDC k zařízení DJI Mavic 3 Series</p>	
<p>Rychlonabíjecí kabel DJI Power SDC k zařízení DJI Air 3</p>	
<p>DJI Power SDC k rychlonabíjecímu kabelu zařízení DJI Inspire 3</p>	
<p>Napájecí kabel DJI Power SDC na XT60 (12 V)</p>	 <p>The image shows a cable with an SDC connector on the left and an XT60 connector on the right.</p>
<p>Napájecí kabel DJI Power SDC do nabíječky do auta (12 V)</p>	 <p>The image shows a cable with an SDC connector on the left and a car cigarette lighter plug on the right.</p>

Ochranný úložný vak DJI Power 1000
(pouze pro DJI Power 1000)

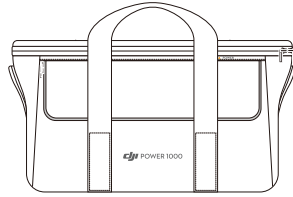

Specifikace

DJI Power 1000

Všeobecné

Model	DYM1000L/DYM1000H
Kapacita	1 024 Wh
Čistá hmotnost	Přibližně 13 kg
Rozměry	448 × 225 × 230 mm (D × Š × V)
Maximální provozní nadmořská výška	3 000 m

Výstupní porty

Výstup střídavého proudu ^[1] (×2)	DYM1000L: 100–120 Vstř., 50/60 Hz, 1800 W (jmenovitý), 2200 W (max. nepřetržitý výstup) DYM1000H: 220–240 Vstř., 50/60 Hz, 1800 W (jmenovitý), 2200 W (max. nepřetržitý výstup)
Výstup střídavého proudu (režim obtoku)	DYM1000L: 100–120 V AC, 12 A, 1 440 W DYM1000H: 220–240 V AC, 10 A, 2 200 W
Výstup USB-A (×2)	5 V $\overline{\text{---}}$ 3 A / 9 V $\overline{\text{---}}$ 2 A / 12 V $\overline{\text{---}}$ 2 A Max. výstupní výkon na kanál: 24 W
Výstup USB-C (×2)	5/9/12/15/20/28 V $\overline{\text{---}}$ 5 A Max. 140 W na port ^[2]
Výstup SDC (×2)	SDC ^[3] : 9–27 V, max. 10 A, max. 240 W SDC Lite: 9–27 V, max. 10 A, max. 240 W

Vstupní porty

Vstup střídavého proudu	DYM1000L: 100–120 V AC, 12 A, 1 200 W (dobíjení), 1 440 W (přemostění) DYM1000H: 220–240 V AC, 10 A, 1 200 W (dobíjení), 2 200 W (přemostění)
Vstup SDC (×2)	SDC ^[3] : 32–58,4 V DC, Max. 400 W, max. 8 A SDC Lite: 32–58,4 V DC, Max. 400 W, max. 8 A

Baterie

Buněčná chemie	LFP (ferrofosfát lithný)
Životnost cyklu ^[4]	Udržuje více než 80 % kapacitu po 3 000 cyklech

Provozní teplota

Teplota napájecího zdroje	-10 °C až 45 °C
Teplota při dobíjení	0 °C až 45 °C
Skladovací teplota	-10 °C až 45 °C

- [1] Maximální nepřetržitý výstupní výkon je k dispozici, když je akumulátor nabitý z více než 20 %. Údaje o výstupním střídavém napětí se liší v závislosti na zemi a oblasti. Za předpokladu, že napětí v Japonsku je 100 V, maximální výstupní výkon japonské verze činí 2000 W.
- [2] Port USB-C podporuje maximální výstupní výkon 140 W. Nabíjené zařízení musí podporovat protokol PD 3.1 a používat kabel USB, který splňuje specifikace EPR.
- [3] Port SDC podporuje rozsáhlé příslušenství.
- [4] Životnost cyklu je testována ve standardním režimu dobíjení 600 W s výstupním výkonem 1 000 W a pokojovou teplotou 25 °C (77 °F).

DJI Power 500

Všeobecné

Model	DYM500L/DYM500H
Kapacita	512 Wh
Čistá hmotnost	Přibližně 7,3 kg
Rozměry	305 × 207 × 177 mm (D × Š × V)
Maximální provozní nadmořská výška	3 000 m

Výstupní porty

Výstup střídavého proudu ^[1] (×2)	DYM500L: 100–120 Vstř., 50/60 Hz, 800 W (jmenovitý), 1000 W (max. nepřetržitý výstup) DYM500H: 220–240 Vstř., 50/60 Hz, 800 W (jmenovitý), 1000 W (max. nepřetržitý výstup)
Výstup střídavého proudu (režim obtoku)	DYM500L: 100–120 V AC, max. 1000 W DYM500H: 220–240 V AC, max. 1000 W
Výstup USB-A (×2)	5 V $\overline{\text{---}}$ 3 A / 9 V $\overline{\text{---}}$ 2 A / 12 V $\overline{\text{---}}$ 2 A Max. výstupní výkon na port: 24 W
Výstup USB-C (×2)	5/9/12/15/20 V $\overline{\text{---}}$ 5 A Max. 100 W na port (vyžaduje podporu protokolu PD3.0)
Výstup SDC	SDC Lite: 9–27 V, max. 240 W

Vstupní porty

Vstup střídavého proudu	DYM500L: 100–120 V AC, 540 W (dobíjení), 1 000 W (přemostění) DYM500H: 220–240 V AC, 540 W (nabíjení), 1 000 W (přemostění)
Vstup SDC	SDC Lite: 22,4–29,2 V DC, max. 300 W, max. 10 A
Vstup USB-C	5–20 V DC, max. 100 W (vyžaduje podporu protokolu PD) Podporuje souběžný výkonový vstup se dvěma porty USB-C pro max. výkon 200 W.

Baterie

Buněčná chemie	LFP (ferrofosfát lithný)
Životnost cyklu ^[2]	Udržuje více než 80% kapacitu po 3 000 cyklech

Provozní teplota

Teplota napájecího zdroje -10 °C až 45 °C

Teplota při dobíjení 0 °C až 45 °C

Skladovací teplota -10 °C až 45 °C

- [1] Maximální trvalý výstupní výkon je k dispozici, když je úroveň nabití baterie vyšší než 20 %.
- [2] Životnost cyklu je testována v režimu standardního dobíjení 270 W s výstupním výkonem 500 W a pokojovou teplotou 25 °C (77 °F).

JSME TU PRO VÁS



Kontakt
ZÁKAZNICKÁ
PODPORA DJI

Dovozce:
Beryko s.r.o.
Pod Vinicemi 931/2, 301 00 Plzeň
www.beryko.cz

Tento obsah se může změnit bez předchozího upozornění.



<https://www.dji.com/power-1000/downloads>
<https://www.dji.com/power-500/downloads>

V případě jakýchkoli dotazů týkajících se tohoto dokumentu kontaktujte společnost DJI na e-mailové adrese DocSupport@dji.com.

DJI je ochranná známka společnosti DJI.
Copyright © 2024 DJI. Všechna práva vyhrazena.